

KRISTIN

DESCRIPCIÓN

- » Bowl de sobreponer
- » Fabricado en loza vitrificada
- » Diseño y estilo que armoniza con la grifería
- » Acabado de primera calidad
- » Garantía de por vida para la loza
- » Con rebose cromado
- » Capacidad en litros: 12.5 litros en promedio.

NORMAS Y ESTÁNDARES

Dimensiones de diseño, instalación y funcionamiento hidráulico que cumplen y superan las exigencias de las normas:

- » ASME A112.19.2 / CSA B45.1 (Norma americana para artefactos sanitarios)
- » NTP 239.200 – 2017 (Norma técnica Peruana para artefactos sanitarios de loza)

COLORES DISPONIBLES

21 = Blanco

ESPECIFICACIONES

- » Material: Loza con recubrimiento vitrificado
- » Medidas exteriores (Largo x Ancho x Altura): 390 x 390 x 140 mm
- » Altura de la poza: 115 mm
- » Peso de producto terminado: 11.3 Kg en promedio.

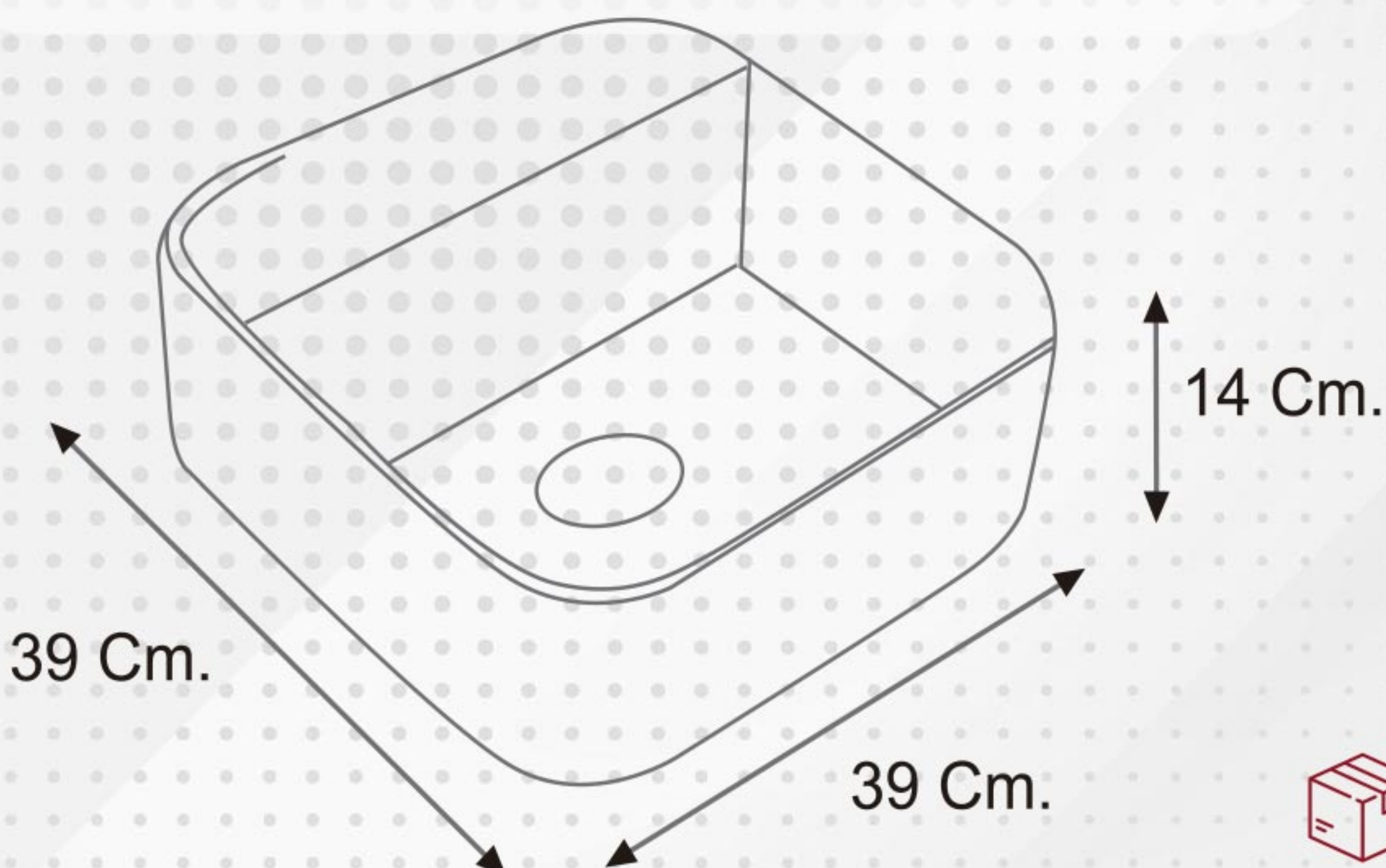

BOWLS para BAÑO

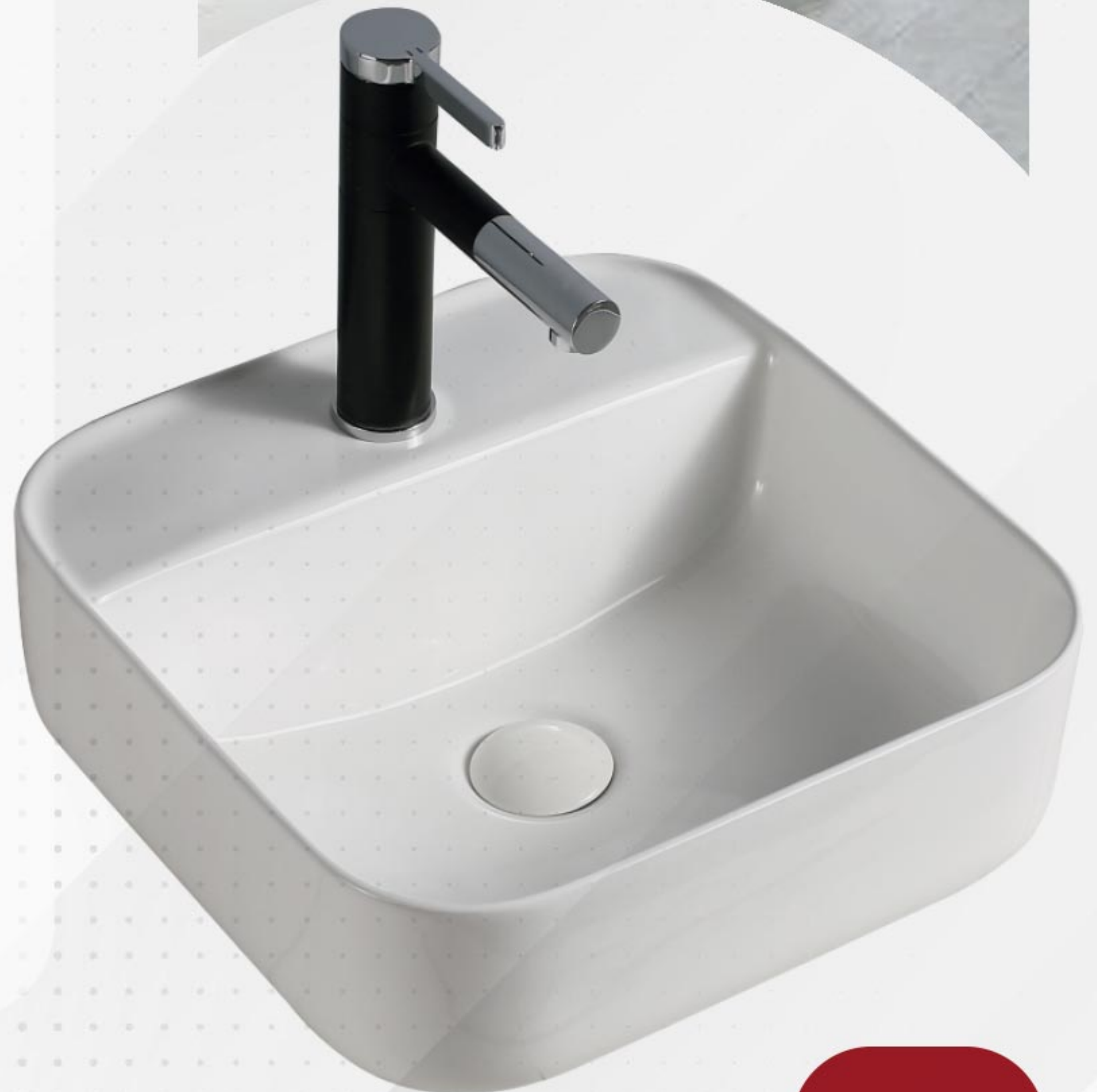

1 Unidad

stonehomeperu



STONE HOME